

Tikerât

Keld Hansenimit

nunat ungasigsumîttut ilisimanekángitsut-dlo navialinartumik ilisimassagssarsiorfiginekartarnerisa erkartornekartarneránîtt agdlauserinekartarneránîtdlo Kalâtdlit-nunât kaningnerulersimavok. ilisimassagssarsiorarnerit mãna misigssuinnermik tainekartalerput, nationalmuseumivdlo Kalâtdlit-nunãne misigssuissarnere ilisimatût misigssuissarnerisa kalâtdlit sungiutînarmissaisa iláinaminnguáinarait.

itsarnisalerissut, ujaragsiût, inuiakati-gît nagguvînik misigssuissut, inuiakati-gîngne inôkatigîngnermik pâsisimassakartut, igdlugssanik titartaissartut avdlarpagssuitdlo aussáinardlutik misigssuiartortut sivnerserautînalerput, sineríssavdlo ilai inokarfiussut isorartôrssuartut issiginekartaraluartut avdlatut ajornartumik nunakarfiit ilait ingassagtumik tikikulanekartarput. taimailiortarnek inungnut tikínekartuartunut pissiakángíkaluartumik akornusersûtaussáusssáusok sôrunalume misigssuinerit inernerinut súniutekartarsínauvdlune. avatânêrsut nunakarfiitdlo inue akornusersûtilerkunagit táuko ingmingnut ikíngutingnersûmik píssusekartariakarput; pâse-

katigîngnek ínimigekati-gîngnerdlo túngaviussariakarput.

nunakarfiup inue nunakarfiup erkáta atausiardlune misigssuivfiginekarnerane inugsiarnerisârdlutigdlo akuerssârsimariarpata tamána ilisimatût misigssuissut ukiut tamaisa kingorârtautînalerneránik kingunekarniakine. alutornarsínaussox aussame atautsime inûnerup ingerdlaneramik avdlángortitsitsiarsimassok nangekâtárnekartualerune katsúnarsisínauvok puvfangnarsivdlunilûnit. ilisimatôk ajornartorsiutit avdlángorarneránik misigssuiniartok avdlatut ajornartumik kav-sêriardlune tákútariakartásaox sôrdlo âma itsarnisalerissut avdlatdlo ilâne aussáinardlutik inersínaunek ajortut, neriuínartariakarporde ilisimatût nunakarfiingmiutdlo nâperkigtarnertik ilumut nuánarissásagât.

pitsaunerúsaok nunakarfiup inuisa ukiut 20–30-t kângiúneráne ukiok ilisimatût tákuvfigisimángisât pínago taimane ilisimatûmik tákútokarsimanera erkartugarissarsínáusagpássuk.

takornartaussugut tikerâgínaussugutdlo sapíngisavtînik nunakarfiingme píssuissut nâlagarsiorfiginiartariakarpavut

píssutigalugo inókatigígtariakarnek āma-
lo misigssuinerit ajúngitsumik inerneká-
sagpata misigssuissut misigssornekartut-
dlo sulekatigígdluínartariakarmata. aku-
erssârnekángíkuvta nunakarfiuudlo inu-
isa sulekatigiumángigpatigut avdlatut
ajornakaok, suatdlagata utínartariakar-
pugut.

agdlautigissamik ūmínga atuartugssat
amerdlanerit kulárnángitsumik tamána
ajornaitdluínartutut issigísavât, kisiáni-
liuna silarssuarme tamarme angnertûmik
ajornartorsiutaussok kangaunerussordlo
sule ajornartorsiutaunerusimavdlune. nu-
nakarfingnut orningniagkanut tamati-
gordluínak agdlagakarkârsimassariakar-
taraluarpok, suniarnerdlo sapíngisamik
piártumik navsuiarkârtariakartarsima-
galuarpok. nunakarfingme orningniag-
kame suliarigssamâgak, sôk suliariniar-
nera pâsissatdlo kingorna sumut ator-
nekagssamârnerat ernínak āma tamákíssu-
mik navsuiartariakarput. tamatigordluí-
nak taimailiorsínaunigssak sule silarssûp
ilaine ajornarunarpok, Kalâtdlit-nunānile
taimailiornigssak nalivtíne ajornakuteká-
ngilak pissariakardluínardlunilo.

ajússârnarpok okartariakarmat misig-
ssuinerit amerdlanerpagssuit inernere
kakutigorssuáinak inungnit misigssuiv-
figinekartunit ilisimanealersartut. inuia-
katigít nagguvînik itsarnitsanigdlo misig-
ssuinerne katerssorsimassat kanorme
tauva pisimanagerípat? uvagut nunakarfi-
vîne inûnermik agdlautigissat kíkúme
tauva atuarumârpait? sôrme tauvauna
kanok angitiginerput ūgtortarât, sôrme
tauvauna okimailutarâtigut, sôrme tau-
vauna kapinekartugut? ukiup ingerdlane-
rane kanok aningaussarsissarnerput ki-
avme tauvauna alapernaiserâ? kiligtig-

ssiaunersusiuna? ilumut taimaigpat kíkú-
nut kiligtigssiauwise?

ungasigssorsungitsúkut ilisimatût mi-
sigssugkamik inernerisa sarkúmiutíngíne-
ráne pâsiuminartumik agdлагаussumik
– kíkutdlúnît pâsisínaussânik – nalunae-
rusiortalertariakarput misigssuinermito
sulekatausimassunut akuerissagssatut
nagsiútariakardlugo.

matuma kingorna ássersûtítut taine-
kásáput Kalâtdlit-nunâta avangnarpasig-
suane 1960-íkut nâlerneráne misigssui-
nerme pisimassut atausiákât. Uperna-
viup pigissâne ukiut pingasungajât pini-
artutut inûnerup tamatumalo inûvfigissa-
mut nalerkútúngortíniarnerata pingâr-
nerpâtut misigssuivfiginekarkerata su-
liagssarpâluit autdlarkautâne nautsorsû-
tigíngisaraluit nagsatarai.

inuit kulturíkut ássigíngexissumik tu-
nulekutakartut ássigíngexissumigdlo su-
liakartut ingmingnut nâpekátigíngnerine
atâne taigornekartune pekatausimanivne
pâsissagssarsionigssamut periarfigssa-
kardluarsimavunga: Upernavingme oka-
lugfítorkap katerssugausivigtut ârkigssû-
nerane pekataunivne, nationalmuseumip
Upernaviup pigissâne nunakarfít ilâne
agssaisitsinerane pekataunivne, – kîsalo
Augpilagtume Nûgssuarmilo nakorsar-
pâluggssuit danskit, norgemiut finlandi-
miutdlo aussat mardluk misigssuissarne-
ráne nunakarfít inuisa misigssuissutdlo
akornáne atássutekautaunivne.

Kalâtdlit-nunâne nunakarfingne amer-
dlanerne kíkutdlúnît igdlunut ássigíngit-
sunut pulârsínaussarput, inugsiarnerâr-
nerdlo Danmarkime pissarnermit av-
dlaussarpok. tikerât – atausiákât kav-
sít-
dlúnît atautsíkut – sivíkissumik sivisulâr-
tumigdlúnît nunakarfingme inigssítarput



Kalâtdlit-nunâta sujugdlerpâmik ilisimassagssarsiortunit tikinekarneranît avdlângornekarximakaok. eskimût Thuleme najugakartut 1818-ime sujugdlerpâmik europamiunit tikinekarput. tuluk issigtunut ilisimassagssarsiortartok John Ross Indiamut avkutânik ujdlerpok eskimûtdlo nagguvînut pásissutigssanik katerssugakardlunc. kalâtdlip kitâmiup Zakæusip táuko ingmîngnut kanigdlisîpai. Zakæuse Rossip ilisimassagssarsiortnerane okalugtauvdlunilo titartaissúsimaovok. uvane titartarsimavâ Rossîkut eskimûtdlo tuniorâunerat. ingminut âma ilautisimavok, tássa táuna káungússarsualik.

taimalo akornutekángitsumik uvdluinarne inûnermut akuliútar dlutik. kularnángilak sivisulârtumik Kalâtdlit-nunânîsimassut kíkutdlûnît inugsiarnersârfigitarsimáput kakutigorssuâinardle inugsiarnersârfigingnigtut akiniardlugit inugsiarnersârfigisínaussarsimavdlugit.

Ûpernavingmît maunga uternerma kingornagut ukiut mardlugsuit kângiútut uvdlut ilâne – uvdlokerkata kingorna – Københavnime katerssugausiviup majuartarfisigut tuavînak anissariânukarpunga katerssugautit nalunaerssugagssarpagssuit, agdlagkat akinekángitsut telefonilo sujanekátârtuartok kimâinar dlugit universitetime pingârutekartumik okalugiartínekartugssak tusarnâriarniardlugo. katerssugausivingme sulissut ilâta unigtípânga kínuvigalungalo kalâtdlit mardluk navsuiautilârkuvdlugit kater-

ssugautit Kalâtdlit-nunânut túngassut sarkumíngínerânik inigissâta sananekarnera patsisauvdlune.

orningniagkavnut sule kinguartôrkingnigssara uisakajârutigítigalugo tuavînak kalâtdlit mardluk ornigpâka tupigutsakalungalo takuleravkit tássaussut Ulrik âma Anine Jørgensen, Augpilagtume niuvertorusek nulialo. tássángáinak erkarsautigileriatârpâka táukua igdluáne únugsiuârtarnivut nuânersut, uvdløk nâvdlugo kimugsersimavdlunga kasusimavdlungalo ernerinit Jôrumit Títumitdlo ilagsivdluarnekartarnera, persup íssersúvdlo atâne kingmivnik isumagingnigdlutigdlo neruvkaiumassarnerat, – igdlup iluane puissip nekâ kavfilo ûnâinak, Ôlariup okalugpalârumassarnera Aninep atissâka ámit akagugssamut panerserdlugitdlo piarêrsarai.

sule iluamik ilagseriángitsugut sekuntit kavsigúnguit ingerdlaneráne erkaimassat sarssuapatdlagput. ukiune 25-ne Den kongelige grønlandske Handelige aulajaitsumik sulisimanine pivdlugo nulanilo akekángitsumik Danmarkiliartínekarsimáput „nuna sujuligtútigissak“ takornarniardlugo.

erkarsariarkárnanga okariatârpunga: ilâ uvavtíne najugakásause. sôruname taimailiorput sôrdlo uvagut kavseriakaluta kaerkussinerinut akuerssissarsimassugut. pissutigssakángitsúsángitdlat uvavtínínigssartik nautsorssútigísavdlugo. uvanga táukunúngakartarângama erkarsautigissarsimanerpara akornusernerdlugit imalúnit nangmingnek avdlamik pilerssârutekarsimagaluarnersut?

okalugiartumik tusarnâriarnigssara, agdlagkat agdlautigissagssardlo uvdlut mardlugsuit kângiúnerisigut túniutagssara sûtldo tamaisa erkarsautigiungnaerpáka. aitsâvik ilakutaríussugut akiiniainigssavtínut periarfigssakalerpugut. tamavta – mingnerúngitsumik mêrkavut – uvdlúinarne suliarissartagkavut tunutdliutdlugit ilorrisimâlerpugut aitsâtdlo pernardluta Sjælland takornariatat angatdlavigilerdlugo.

ernínak isumakatigîgpugut katerssugausivít mardlugsuit takornariagagssatdlo, Zoologisk Have Dyrehavenilo kalâtdlitdlo igdluat takuniarniardlugit. bílerdluta aitsât tamanut tíkuartilûlerpugut: auna politistatione, okalugfik, nalunaekútanik iluarsaissartok, nautsívêrkat (kolonihaver), knallertit, arssáutartfigssuak il. il. Danmark Sverigilo arssamik unangmigângata Kalâtdlit-nunâne inuit amerdlakatáinik issigingnârtokartarok.

auna nalugtarfik. nalugtarfik sunauna? nalugtarfik tássa igdlorssuak iluane naraka iterssarujugssualik. iterssarssuak imermik ímernekartarok, inuitdlo nalugkiardlutik isísagunik akilísáput. nalunaekútap akúnere mardluk nalugtarfiup issigingnârtunut inigssânêrêrdlutik tikerârtuvta nalugtut savssanut – arfernut imarnerssamítunut – ássersûpait.

bílimít niunane filmertarfik nuánari-nekavigpok. nagsatanik kavfisútigalune kâgisútigalunilo, pujortarsínauvdlune takussatdlo erkumítsut okausertalernigssanut pivfigssakardluardlune. Kalâtdlitnunâne âma taimailiorsínauvugut, tauva kimugsimik issigingnâriartásáput.

únuit ardlâne erkigsisimârpugut erkaimassalerssârdluta.

sákut titartarnere úgtortarnerilo avdlatdlo misigssuatârtitdlugit tikerârtivut kungujulârajugput. – takusínáungiliuk ingmíkútdlarigsumik pingârutekartumik amigautekarmat, – iligserut una atordlugo kangminiásagaluaruvit kularnángilak pisútiginissait pitsásúsángitdlat il. il.

iluarsissariakartut ernínak iluarsinekarput, kamúnale perkusílekinalângitsúngilak. tikerârtivut Danmarkiliarsimáput mânínigssartik sivikitsok puigunaitsumik misigissakarfiggssamârdlugo, tássalo uvagut nunâne píssusiussunik pâsinaivfigalugit aperssortualerpavut. tugpatdlersautiginiarssarâra táukua uvagutdlo tamavta nalunaerssútít sapíngisamik erkordluartúnigssât pissariakartítariakaravtigo. kisiánile: áipátigut uvdlök nâvigdlugo takussagsarsiorêrnerme Danmarkimutdlo túngassunik okalúserissakarêrnerme tamavta nalúngisavtínik atautsimutdlo naláusimassavtínik okalokatigíngnek kasuersârujôrutigalugo

nuáníngitsüngilak. erkaimavisiuk? – kanok ípat? – ilumat puissimik perngaríkatagpa? āma kitornartárkigpa? il. il. – āma ivdlit Paulusip íssai titartarsimavatit. ássingokaut. ímaka taimane issit nakorsānīngmat pāsivdluarsimāngilat. erkaimavara issit nakorsāta finlandimiup uvdlokerkata kingunerigā Augpilagtup atuarfiane nunakarfangmiut misigssuissunut atugagssāngortísimassāne piniartut ilāta misigssornigssānut ikiortiseringmanga. nalunaerssūtít misigssorpavut: Poul Mørch, Paulusimik tainekartartok, 54-inik ukiulik, ápakartok kitornakartutdlo níviarsiarčanik arfinilingnik nukagpiarkanigdlo tatdlimanik. Pauluse tungujortumik ánorākardlune, amernik kardlekardlune kamekardlunilo igsiassok kanok iliatdlāngilak. nalunaerssūtít ajúngínerat ugpernarsarniardlugo kagdlune malungnāngingajagtumik kivi-missarpai.

autdlarkautaussumik kalipautinut kanok tagpigtingineranik misigssuinek isumakatigíngíssutitakalárpok, ikiokatigíngdlutale pāsigujarput kujatāmiut sungártumik pissartagāt tamāne korsorpalugtumik taissarāt.

misigssūtít Paulusimut uvavnutdlo pāsígssāungitsut atordlugit misigssuinek píssusigssamisut ingerdlavok. tauva issit nakorsāta aperkutigā Pauluse piniartunut avdlanut nalerkiutdlugo kanok okautiginekarsínaunersok. Pauluse ajúkupalugdlune akivok: naluvara, uvangale issit nakorsāt ilisimatísínausimavara píssat nalunaerssuivfê maligdlugit Pauluse agsut píssakamassarsimassok ukiumilo kāngíútume 120-nik puissísimassok, tamānalo imáináungivigpok piniartumut 50-it sivnerdlugit ukiulingmut.

issit nakorsāt paitsūngarpalugdlune pilerpok Paulusip tagpikujgtúngorsimanine pivdlugo puisse 30 m-nik ungasíssusekartok takusínaugunāngikā. issaruar kartarnersok apereriásaguk. Paulusip kagdlune kivi-milárpai. – Upernavingme náparsímavingmít issarússatit pivigit? nāgga. – issit nakorsānit sinerssordlune misigssuiartortumit? nāgga, uvanga nangminex sanārāka. issarússat ássigíngitsut pingasut upernākut sikúkut piniardlunga atornerussartagkáka.

kanok ilivdlutit issarualiorsimanagerit okalugtuareriásaguk. issit nakorsāt finlandimiox paitsūngassok ássékāngilak.

ilāne kissungmik sanájussarput sōrdlo itdlungnavēkutit kanga atornekartartut. kisiāne māna kavdlunāt íssáitut ítunik sanavunga, erisāmerngit korsungnik ímiap pūkuanik igalārtagdlit. nuliama merssugarai, uvangalo igalāminertai navssārāka, Pauluse okarpok. – kisiāne serkorniásatitdlunga iluamik atornek sa-pertarpáka. taimáitumik alugssáumik issarússiorpunga.

kúkūngilatit alugssáumik okaravit? alugssaut nerinermt atortartok? kularpalugdlunga aperāra. – sō, ilumōrpunga, Pauluse akivok kungujulalārneratigut nalunarane paitsūngatitsilernine kamūna ajugausimārutigigā.

Pauluse kínuvigārput akagumut taigugkame ássinginik issarússiorkuvdlugo akilerumāravtigít. táuko māne titartardlugit takutínekarput. erkumīnerssaugunarpok alugssaut kitermigut mikissūngumik putulik. avdlunaussamik aulajangerfekarpok ássinguvdlune píaissut issimíngnut avsserítítagānut issarússavdlo igalāminertānut issip igdluínānut ator-tartumut. putuata issigísinaussak angni-

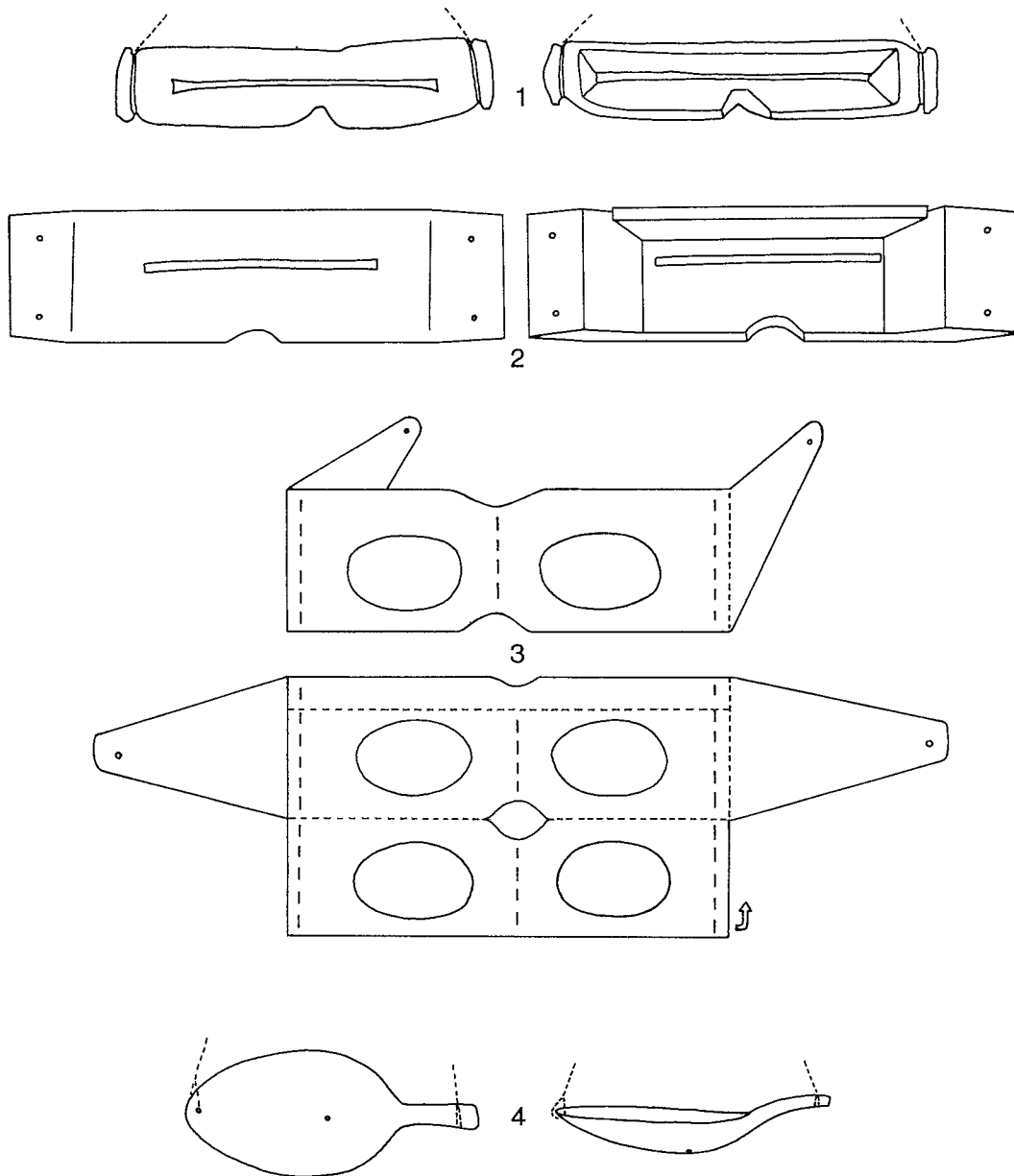

1. issarússat íngiasungnavéxutit Augpílagtume atornekartartut.
2. Paulusíp íngiasungnavéxusiaí kissungmik sanát.
3. Paulusíp kavdlunát issaruait ássilírdlugit sanáve, – erisámik, puiaussaminernik ígalártalerdlugit.
4. Paulusíp autdleiníardlune atortagá, alugssaút níuvertarfingme písiarínekarsínaussox atordlugo sanáx.

kitdlisítarpâ, taimailivdlunilo Paulusip tagpikujulersimassup puissit kagssimassut autdlainiardlugit takigssugkane issigisínãngortarpai.

neriuínartariakarpugut itsarnisalerissup ukiut 100-t 1000-itdlünît kãngiugpata Paulusip „alugssautâ“ pingasunik putuaralik igdlukuane navssâriguniuk takordlûisínáussusekásassok „sákup“sumut atortarnera pãsisínáusavdlugo.

ajoraluartumik inuit pulãrtagkat tor-kavigdlugit atãssutekarfigisínaunigssáinut okautsit ajornartorsiutaujuásangmata, aperkutaugínãngingmãme okautsit atausiákãrdlugit nugtersínaunigssait, ilisimavdluínartariakarmatdle okautsit atausiákãt kanok isumakartítarnerait.

pisínauvdluartunik okalugtigssarsiniggsak ajornakusôrtarpok, ãmame pisínauvdluartut avdlanik sãriagagssakartakingmata. kisiãne mêmkat pínguakatingilãsavdlugit, piniartok kingmînik aperisavdlugo arnavdlünît kalãtdlisûe ássûtít kussanarnerãsavdlugit okautsit ikigtuarãnguit nãmagput, okausekãngivigkalu-ardlunilünît taimailiornek ajornãngilak. angajorkãt kitornaisa nuánarinerinik pãsitãsavdlugit nangminerdlo kitornakar-

nermik navsuiautãsavdlugit okauserpagssuit atortariakãngitdlat, tamãnalo ingangmik pingãrtûvok. uvaguvtínik nu-navtínilo inûnermik okalugtûtilãrsínau-guvtigik kularnãngitsumik aperkutigíngi-kaluagait amerdlakissut akerisavavut.

pãsiniainiaruvta amerdlakissunik aperkutekarfigissugssãusavavut inuit táukua sũngitsutut isumakarfigissáinik, igdlua-tungãtigutdle kalãtdlit kakutiguínak tor-kaiydluínardlutik aperissarput. kularnãngivigpok aperissãngíkaluartut nutaussumik ilíkagakarnigssartik piumanerugãt uvagut aperkutigissartagkavta ilãne ássigíkajárta-kissut akiornigssáinit.

inuit tikítagkavta uvagutdlo akúnivtíne ingmíkôrutekarpok, ingmíkôrutdle táuna angnertôrssũngingmat ajornartorsiutekartorssúnata ingmivtínut kanigdlisínauvugut atakatingnerdlo misigssuinerup iluagtítumik inernekar-nigssãnut pissariakardluínartok pilersísínauvdlugo.

pãsissutigssat sapíngisamik amerdlasût erkortutdlo pigssarsiariniagagssarãvut, aitsãtdle tamãna angunekarsínauvok inuit pãsiniavfigissagssat sulekatigivdluínarnerisigut.